

SUPERIOR 

SUPiCM003

# Full HD+ Outdoor Smart Wireless Motorised Camera

Telecamera Smart Wireless Motorizzata  
Full HD+ da Esterno

ISTRUZIONI/INSTRUCTIONS



**Superior Srl**

Largo Lanciani, 24 – 00162 ROME Italy

Offices: Via Bolognola, 37 – 00138 ROME Italy

[superior@superior-electronics.com](mailto:superior@superior-electronics.com)

Made in China

**[SUPERIOR-ELECTRONICS.COM](http://SUPERIOR-ELECTRONICS.COM)**

## 1. PRODUCT DESCRIPTION / DESCRIZIONE PRODOTTO

### 1.1 CONTENTS / CONTENUTO

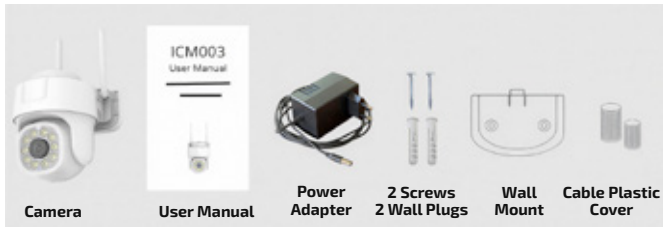

### 1.2 PRODUCT APPEARANCE / PANORAMICA DEL PRODOTTO

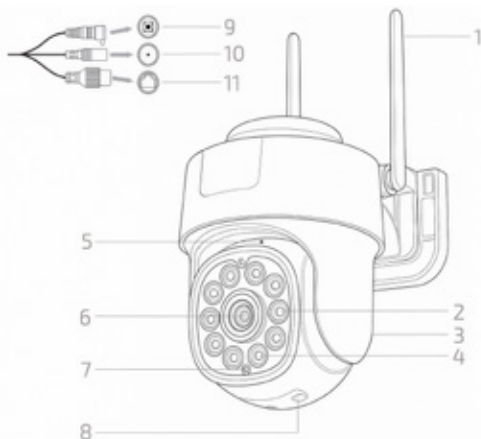

1. Wireless Antenna
2. LED lights / Luci LED
3. Speaker / Altoparlante
4. Infrared LEDs / LED infrarossi
5. Microphone / Microfono
6. Camera lens / Obiettivo
7. Night mode sensor / Sensore modalità notturna
8. microSD card slot and "RESET" button / Vano microSD e pulsante "RESET"
9. Additional "RESET" button / Pulsante "RESET" aggiuntivo
10. Power supply connector (DC 12 V, 1 A) / Connettore alimentazione (DC 12 V, 1 A)
11. Ethernet socket / Presa Ethernet

## 2. WALL/CEILING CAMERA INSTALLATION / INSTALLAZIONE A PARETE/SOFFITTO

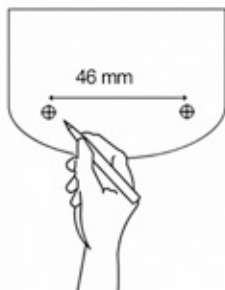

1

- EN** Using the plastic support as a guide, mark the points where you will drill the wall.
- IT** Aiutandoti con il supporto in plastica, segna i punti dove forerai la parete.
- ES** Utilizando el soporte de plástico como guía, marca los puntos donde perforarás la pared.
- FR** En utilisant le support en plastique comme guide, marquez les points où vous percerez le mur.
- DE** Verwenden Sie die Kunststoffhalterung als Schablone und markieren Sie die Stellen, an denen Sie die Wand bohren werden.
- PT** Usando o suporte de plástico como guia, marque os pontos onde você vai perfurar a parede.

∅ 4 mm

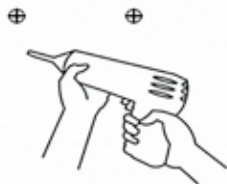

2

- EN** Use a drill bit with a 4 mm diameter for the holes.
- IT** Usa una punta di trapano con un diametro di 4 mm per i fori.
- ES** Para los orificios utiliza una broca de taladro de 4 mm de diámetro.
- FR** Utilisez un foret de 4 mm de diamètre pour les trous.
- DE** Verwenden Sie für die Löcher einen Bohrer mit einem Durchmesser von 4 mm.
- PT** Utilize uma broca com um diâmetro de 4 mm para os furos.

3

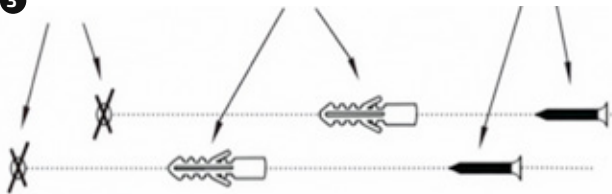

<b>EN</b> Drill holes	Wall plugs	Self-tapping screws
<b>IT</b> Fori	Tasselli	Viti auto-filettanti
<b>ES</b> Agujeros	Tacos pared	Tornillos autorroscantes
<b>FR</b> Trous	Chevilles à expansion	Vis autotaraudeuse
<b>DE</b> Löcher	Befestigungen Dübel	Blechschaube
<b>PT</b> Buracos	Buchas de nylon	Parafusos

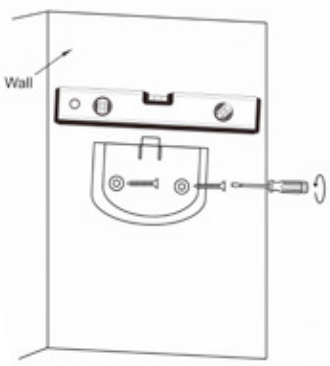

4

- EN** Place the plastic support against the wall, check that it is horizontal using a level and secure it with the supplied screws.
- IT** Appoggia il supporto in plastica al muro, verifica che sia orizzontale, aiutandoti con una livella, e fissalo con le viti in dotazione.
- ES** Coloque el soporte de plástico contra la pared, compruebe que esté horizontal mediante un nivel y fíjelo con los tornillos suministrados.
- FR** Placez le support en plastique contre le mur, vérifiez son horizontalité à l'aide d'un niveau et fixez-le avec les vis fournies.
- DE** Platzieren Sie die Kunststoffhalterung an der Wand, prüfen Sie mit einer Wasserwaage, ob sie waagrecht ist, und befestigen Sie sie mit den mitgelieferten Schrauben.
- PT** Coloque o suporte de plástico contra a parede, verifique se está na horizontal utilizando um nível e fixe-o com os parafusos fornecidos.

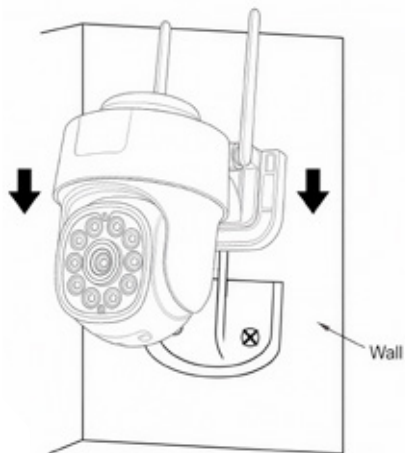
**5**

- EN** Slide the camera into the mount, from top to bottom, until you feel the safety catch.
- IT** Fai scorrere la telecamera nel supporto, dall'alto verso il basso, fino a sentire l'aggancio di sicurezza.
- ES** Deslice la cámara en el soporte, de arriba abajo, hasta que sienta el seguro.
- FR** Faites glisser la caméra dans le support, de haut en bas, jusqu'à ce que vous sentiez le loquet de sécurité.
- DE** Führe die Kamera von oben nach unten in die Halterung ein, bis du den Sicherheitsverschluss spürst.
- PT** Deslize a câmara no suporte, de cima para baixo, até sentir o fecho de segurança.

Thank you for choosing Superior Electronics!

**ATTENTION! Read these instructions carefully to fully understand how to install and configure this product. A good understanding of the instruction manual is essential for proper installation, use, maintenance and disposal of your Superior camera. Incorrect installation or improper use of the product may cause harm to people, animals and/or property.**

### 3. SAFETY WARNINGS

- Retain the documentation for future reference.
- Make sure the product is securely attached to the wall mount or is stable on its base, depending on how you installed it.
- Attention! Choking hazard. This device contains small parts. Not suitable for children under 5 years of age.
- Do not disassemble and/or replace the main components of the device. Do not modify its hardware, software or firmware. Any modification will void the product warranty.
- Do not interrupt the firmware update: doing so may result in permanent damage to the camera.
- Do not expose the device to extreme conditions: fire, heat sources, direct sunlight, temperatures higher than normally comfortable, humidity, liquids or the like.
- Avoid contact and/or proximity with fire and electrical discharge. Supported humidity and temperature ranges are 0 ~ 95 %; -10 ~ +50 °C.
- This device is not a toy and has been specifically designed for exclusive use with compatible devices only. Any other use is strictly prohibited.
- This device must be immediately turned off when any anomalous or dangerous situation occurs. Any damage and/or malfunctioning must be immediately reported to the installer and Superior S.r.l. at the e-mail address [superior@superior-electronics.com](mailto:superior@superior-electronics.com).
- Superior S.r.l. declines all liability arising from non-compliance with the instructions provided in this manual and/or improper use of the device.
- A strong password (at least 8 alphanumeric characters, including at least a capital letter, a number and a special character) is required to properly protect your data.
- Superior S.r.l. is not responsible for the proper operation of the "SmartLife" App, and reserves the right to update these instructions without prior notice if the its usage mode changes.
- Make sure the modem's security protocol is set to "WPA2"/"WPA3"; the "WEP" protocol is not supported.

### 4. BEFORE STARTING

- Make sure the modem security protocol is set to "WPA2"/"WPA3". "WEP" protocol is not supported.
- This camera is compatible with 2.4 and 5 GHz wireless networks.
- Make sure that the Bluetooth is enabled on your smartphone.
- Ensure that the microSD memory card is formatted in "FAT32" mode, does not exceed 256 GB in memory capacity and is classified as Class 10 or higher.
- Only insert the microSD card after completing the synchronisation with the camera.

## 5. INSTALLATION

### APP INSTALLATION

**iOS:** download the App "SmartLife" from "App Store".

**Android:** download the App "SmartLife" from "Play Store".



As an alternative, use the following QR codes:

The "SmartLife" App is free and compatible with any device which supports iOS 13.0, iPadOS 13.0 or watchOS 6.0 or higher Android 6.0 or higher.



### CAMERA CONNECTION

*Note: Keep the camera close to the modem, during the pairing process, to avoid connection issues.*

#### A. QR CODE MODE

1. Open the "SmartLife" App and log in (if it is your first time create a new account).
2. Press the "+" in the top-right corner, then "Add Device".
3. Select "Camera & Lock" on the left column, then "Smart camera (2.4GHz&5GHz)" from the new menu.
4. Follow the on-screen instructions until you can select the wireless network to connect to and enter its password.

A QR code will appear on the display.

*Note: Ensure that the camera and the smartphone are connected to the same wireless network.*

5. Connect the camera to the power supply.
6. When you hear "Please configure the network" from the camera, hold the QR code of step "4." in front of the lens, keeping it at 15-20 cm distance.  
*Note: if the device is not recognized right away, try moving your phone in front of the camera, changing both the distance and the angle.*
7. When you hear another acoustic signal, follow the on-screen instructions to complete the setup.

#### B. AP MODE

You can also use the AP mode to connect the camera:

1. Repeat the previous procedure up to step "3."
2. Press "QR Code for Camera" in the top-right corner, and from the drop-down menu select "Wi-Fi Mode".
3. Press "Next" twice at the bottom of the screen.
4. Select "AP Mode".
5. Enter the Wi-Fi password.
6. Select the camera you are configuring.
7. A loading page will appear and then the camera will emit a sound saying "The configuration has been completed successfully".

*Note: this process must be completed with one camera at a time.*

## 6.FUNCTIONS

**LIVE VIDEO** – Once the camera is connected, press its icon on the “SmartLife” “Home” page to access the live video streaming, available in Full HD+ and SD quality.

**MOVEMENT** – You can manually move the camera framing by sliding a finger on the smartphone screen and holding it down until the desired position is reached, otherwise automatically, activating the “Motion Tracking” and “Motion Detection” options in the full menu simultaneously.

You can find the full menu by pressing the arrow symbol in the bottom-right corner in the live video section.

**SMARTPHONE RECORDING** – You can record a video directly on your smartphone by pressing the button shaped like a video camera in the live video section (in this case, you'll need to accept the on-screen notification allowing the App to access your gallery). By pressing the digital camera-shaped button, instead, you will save a photo, shot by the camera, directly to your smartphone. To access the recordings, simply tap the arrows in the bottom-right corner to open the full menu, then select “Gallery”.

**MICROSD RECORDING** – To register on the microSD memory card open the “Playback” section from the full menu, press the three dots in the top-right corner, then “Recording Settings” and enable the “Local Recording”.

You can choose between “Non-Stop” or “Event Recording” modes.

Use the “Playback” button to view the saved registrations.

Press the back arrow in the top-left corner to return to the live video.

*Note: If no recording is available in the “Playback” section, press the grey button “Local Storage” on top of the screen.*

**MICROPHONE** – The microphone function can be activated by pressing the dedicated icon. Using the smartphone as a receiver, your voice will be reproduced by the camera.

**NIGHT MODE** – The night mode will be automatically activated/de-activated to always have the optimal vision of the environment.

**PRIVATE MODE** – Temporarily disable streaming of the live video and audio and the recording, if activated.

**ALARM** – Activating the “Motion Detection” function in the complete menu on the App, the camera will use its sensors to notify on your smartphone when a movement is detected inside the field of view.

In case of emergency, you can manually activate the camera alarm and/or the LED lights with the “Siren” and “Light” buttons in the full menu.

**FAVOURITE FRAMING** – You can memorise up to 6 favourite framings using the “Site” function in the bottom-left corner of the full menu: move the framing to the desired spot, then press on “Site added successfully” and give the position a name.

When pressing one of the stored framings, the camera will rotate to show it.

If at least two spots are memorised you can access the “Patrol” function by pressing the corresponding icon in the “Features” section from the full menu.

*Note: if you cannot find the “Features” section swipe the menu bar at the bottom to the left.*

## 7. DEVICE MAINTENANCE

Your camera requires periodic maintenance, in order to keep long-term efficiency and to avoid failure possibility. Cleaning should be done with a slightly damp cloth for the body of the camera and specialized products for the lens and objective.

Ensure to gently clean the surface of the lens to avoid scratches and to remove dust residues, in order to prevent the obstruction of microphone and speaker.

Regularly check that the microSD card is correctly operating.

Always make sure that the App and the firmware are updated to the latest available version:

### APP UPDATE:

- a. Open the "App Store" on iOS, or the "Play Store" if you have an Android smartphone.
- b. Tap the magnifying glass icon to search for the "SmartLife" App in the search field, then tap the "Update" button next to the App icon.

Once the operation is complete, the App is updated.

### FIRMWARE UPDATE:

- a. Open the "SmartLife" App.
- b. From the home page, tap the camera icon, then tap the three dots in the upper right corner.
- c. Select "Device Update" from the list, then confirm, if the firmware is not updated to the latest available version.

*Note: You can enable automatic firmware updates at any time using the dedicated switch.*

Grazie per aver scelto Superior Electronics!

**ATTENZIONE! Leggi interamente il presente manuale per capire come installare e configurare questo prodotto. Una buona comprensione delle istruzioni è fondamentale per la corretta installazione, l'uso, la manutenzione e lo smaltimento della tua videocamera Superior. Un'installazione errata, o un uso improprio del prodotto, può causare danni a persone, animali e/o cose.**

### 3. AVVERTENZE DI SICUREZZA

- Conserva la documentazione per consultazione futura.
- Assicurarsi che il prodotto sia opportunamente fissato al supporto a muro o sia stabile sulla sua base, dipendentemente da come è stato installato.
- Attenzione! Rischio di soffocamento. Il dispositivo contiene parti piccole. Non adatto a bambini al di sotto dei 5 anni.
- Non smontare e/o sostituire le parti principali del dispositivo. Non modificarne l'hardware, il software o il firmware. Qualsiasi modifica farà decadere la garanzia sul prodotto.
- Non interrompere mai l'aggiornamento del firmware: la videocamera potrebbe danneggiarsi.
- Non esporre il dispositivo a condizioni estreme: fuoco, fonti di calore, luce solare diretta, temperature superiori a quelle normalmente confortevoli, umidità, liquidi o simili.
- Evitare contatto e/o vicinanza con fuoco e scariche elettriche. Gli intervalli di umidità e temperatura supportati sono rispettivamente: 0 ~ 95 % ; -10 ~ +50 °C.
- Il dispositivo non è un giocattolo ed è pensato per l'utilizzo esclusivo con i dispositivi con esso compatibili. Qualsiasi altro impiego è assolutamente vietato.
- Il dispositivo deve essere spento immediatamente al verificarsi di qualsiasi situazione anomala o di pericolo; il guasto e/o malfunzionamento deve essere immediatamente segnalato all'installatore e a Superior S.r.l tramite l'indirizzo e-mail [superior@superior-electronics.com](mailto:superior@superior-electronics.com).
- Superior S.r.l. declina qualsiasi responsabilità derivante dall'inosservanza delle indicazioni fornite in questo manuale e/o dall'utilizzo improprio del dispositivo.
- Si raccomanda l'utilizzo solo di password molto sicure (almeno 8 caratteri alfanumerici, di cui almeno una lettera maiuscola, un numero ed un carattere speciale).
- Superior S.r.l. non è responsabile per il corretto funzionamento dell'applicazione "SmartLife", e si riserva il diritto di aggiornare queste istruzioni senza preavviso qualora le modalità d'uso dell'applicazione dovessero variare.
- Assicurati che il protocollo di sicurezza del modem sia impostato su "WPA2"/"WPA3"; il protocollo "WEP" non è supportato.

### 4. PRIMA DI INIZIARE

- Assicurati che il protocollo di sicurezza del modem sia impostato su "WPA2"/"WPA3"; il protocollo "WEP" non è supportato.
- Questa telecamera è compatibile con le connessioni wireless 2.4 e 5 GHz.
- Controlla che il Bluetooth del tuo smartphone sia attivo.
- Accertati che la scheda di memoria microSD sia formattata in modalità "FAT32", che non ecceda i 256 GB di capienza e che appartenga alla categoria 10 o

superiore.

- Inserisci la scheda microSD solo dopo aver ultimato la sincronizzazione della telecamera.

## 5. INSTALLAZIONE

### INSTALLAZIONE APP

**iOS:** scarica l'applicazione "SmartLife" dal "App Store".

**Android:** scarica l'applicazione "SmartLife" dal "Play Store".



In alternativa usa i seguenti codici QR:

*L'App "SmartLife" è gratuita e compatibile con dispositivi mobili che supportano iOS 13.0, iPadOS 13.0 o watchOS 6.0 o superiori e Android 6.0 o superiore.*



### CONNESSIONE TELECAMERA

*Nota: effettua la procedura nei pressi del modem per la migliore connettività in fase di accoppiamento.*

#### A. MODALITÀ QR-CODE

1. Apri l'applicazione "SmartLife" ed accedi con le tue credenziali (se è la prima volta, crea un account).
2. Premi sul "+" in alto a destra, quindi su "Aggiungi dispositivo".
3. Seleziona "Fotocamera e blocco" nella colonna di sinistra, quindi dal nuovo menu scegli la voce "Telecamera di sicurezza (2.4GHz&5GHz)".
4. Scegli la rete wireless a cui connetterla ed immetti la password.  
Un codice QR apparirà sullo schermo.

*Nota: assicurati che lo smartphone sia collegato alla stessa rete wireless della telecamera.*

5. Collega la telecamera alla corrente.
6. Quando la telecamera pronuncia la frase "Please configure the network", posiziona il codice QR del punto "4." di fronte all'obiettivo, tenendolo ad una distanza massima di 15-20 cm.

*Nota: se il dispositivo non viene riconosciuto subito, prova a muovere il telefono davanti alla telecamera, variando sia la distanza sia l'angolazione.*

7. Dopo l'emissione di un altro segnale acustico segui le indicazioni a schermo per concludere la procedura.

#### B. MODALITÀ AP

Per connettere la telecamera, puoi anche utilizzare la modalità AP:

1. Ripeti la procedura precedente fino al punto "3."
2. Premi "Codice QR per telecamera" nell'angolo in alto a destra e dal menu a tendina seleziona "Modalità Wi-Fi".
3. Premi "Successivo" due volte nella parte bassa dello schermo.
4. Seleziona "Modalità AP".
5. Inserisci la password del Wi-Fi.
6. Seleziona la telecamera che stai configurando.
7. Apparirà una pagina di caricamento e poi la telecamera emetterà un suono dicendo "The configuration has been completed successfully".

*Nota: questo processo deve essere completato una telecamera alla volta.*

## 6. FUNZIONI

**DIRETTA VIDEO** – Una volta connessa la telecamera premi sulla sua icona nel menu dell'applicazione "SmartLife" per visualizzare la diretta video, disponibile in qualità Full HD+ e SD.

**MOVIMENTO** – Puoi muovere l'inquadratura della telecamera manualmente scorrendo un dito sullo schermo dello smartphone e tenendolo premuto fino al raggiungimento della posizione desiderata, altrimenti automaticamente attivando entrambe le funzioni "Rilevamento del movimento" e "Rilevamento movimenti" nel menu completo all'interno dell'App.

Puoi trovare il menu completo premendo il simbolo della freccia nell'angolo in basso a destra della sezione diretta video.

**REGISTRAZIONE SU SMARTPHONE** – All'interno della sezione diretta video, tramite la pressione del tasto con la forma di una videocamera, potrai registrare un video che verrà salvato nel tuo smartphone (in questo caso sarà necessario accettare la notifica che verrà mostrata a schermo, permettendo all'App di accedere alla galleria). Premendo il tasto della macchina fotografica, invece, memorizzerai sul tuo smartphone una foto scattata dalla telecamera. Per accedere alle registrazioni così ottenute basterà premere sulle frecce nell'angolo in basso a destra, per aprire il menu completo, quindi la "Galleria".

**REGISTRAZIONE SU MICROSD** – Per registrare sulla scheda microSD apri la sezione "Riproduzione" dal menu completo, premi sui tre puntini in alto a destra, quindi "Impostazioni di registrazione" e abilita l'"Interruttore di registrazione della scheda SD". È possibile scegliere se usare la "Registrazione continua" o la "Registrazione degli eventi".

Usa il tasto "Riproduzione" per visualizzare i video salvati.

Per tornare alla diretta video, premi la freccia in alto a sinistra.

*Nota: se non fosse visibile alcuna registrazione premi il tasto grigio "Archiviazione" nella parte alta dello schermo.*

**MICROFONO** – premendo l'icona dedicata potrai usare il tuo smartphone come ricevitore e riprodurre la tua voce dalla telecamera.

**MODALITÀ NOTTE** – La modalità notte si attiverà/disattiverà automaticamente per poter avere una visione sempre ottimale dell'ambiente.

**MODALITÀ PRIVATA** – Disabilita momentaneamente la registrazione e la visualizzazione in diretta del video e dell'audio.

**ALLARME** – Attivando la funzione "Rilevamento movimenti" nel menu completo dell'App, la telecamera userà i propri sensori per inviarti una notifica push qualora rilevasse un movimento all'interno del proprio campo visivo.

In caso di emergenza puoi attivare manualmente l'allarme e/o i LED della telecamera con gli appositi tasti "Sirena" e "Luce".

**INQUADRATURE PREFERITE** – Puoi memorizzare fino a 6 inquadrature preferite tramite la funzione "Sito" nell'angolo in basso a sinistra del menu completo: porta la visuale nella posizione desiderata, quindi premi su "Sito aggiunto correttamente" ed associala ad un nome.

Quando premi su uno dei siti salvati, la telecamera ruoterà per mostrartelo. Quando avrai salvato almeno due visuali potrai accedere alla funzione "Pattugliamento" premendo sull'apposita icona nella sezione "Caratteristiche" del menu completo. *Nota: nel caso in cui non dovessi trovare la sezione "Caratteristiche" trascina la barra sul fondo della schermata verso sinistra.*

## 7. MANUTENZIONE DEL DISPOSITIVO

La tua videocamera richiede una manutenzione periodica per essere mantenuta efficace nel tempo e scongiurare la possibilità di guasti. La pulizia dovrebbe essere effettuata con un panno leggermente inumidito per il corpo della telecamera e prodotti specifici per lenti per l'obiettivo.

Assicurati di pulire accuratamente la lente in maniera delicata, per non graffiarla, e di rimuovere eventuali residui di polvere dal corpo della telecamera, per evitare che il microfono o l'altoparlante possano ostruirsi.

Controlla regolarmente che la scheda microSD operi correttamente.

Verifica sempre che l'App ed il firmware siano aggiornati all'ultima versione disponibile:

### AGGIORNAMENTO APP:

- Accedi all'"App Store" su iOS o al "Play Store", nel caso tu abbia uno smartphone Android.
- Premi l'icona della lente per poter cercare l'App "SmartLife" nell'apposito campo, quindi premi sul pulsante "Aggiorna" accanto all'icona dell'App. Una volta completata l'operazione, l'applicazione è aggiornata.

### AGGIORNAMENTO FIRMWARE:

- Apri l'applicazione "SmartLife"
- Dalla pagina iniziale, pigia sull'icona della telecamera, quindi, sui tre puntini in alto a destra.
- Seleziona "Aggiornamento dispositivo" dalla lista, quindi conferma, nel caso in cui il firmware non sia aggiornato all'ultima versione disponibile.

*Nota: Potrai impostare in qualsiasi momento l'aggiornamento automatico del firmware tramite l'apposito interruttore.*

¡Gracias por elegir Superior Electronics!

**¡ATENCIÓN! Lea atentamente estas instrucciones para comprender completamente cómo instalar y configurar este producto. Es esencial comprender bien las instrucciones para instalar, utilizar, mantener y desechar correctamente su cámara Superior. La instalación incorrecta o el uso inadecuado del producto pueden causar daños a personas, animales y/o propiedades.**

### 3. ADVERTENCIAS DE SEGURIDAD

- Conserve la documentación para futuras consultas.
- Asegúrese de que el producto esté firmemente sujeto al soporte de pared o estable sobre su base, según la forma en que lo haya instalado
- ¡Atención! Peligro de asfixia. Este dispositivo contiene piezas pequeñas. No apto para niños menores de 5 años.
- No desmonte ni sustituya los componentes principales del dispositivo. No modifique su hardware, software o firmware. Cualquier modificación anulará la garantía del producto.
- No interrumpa la actualización del firmware: hacerlo podría provocar daños permanentes en la cámara.
- No exponga el dispositivo a condiciones extremas: fuego, fuentes de calor, luz solar directa, temperaturas superiores a las normalmente agradables, humedad, líquidos o similares.
- Evite el contacto y/o la proximidad con fuego y descargas eléctricas. Los rangos de humedad y temperatura admitidos son 0 ~ 95 % ; -10 ~ +50 °C.
- Este dispositivo no es un juguete y ha sido diseñado específicamente para su uso exclusivo con dispositivos compatibles. Queda estrictamente prohibido cualquier otro uso.
- Este dispositivo debe apagarse de inmediato ante cualquier situación anómala o peligrosa. Cualquier daño y/o mal funcionamiento debe ser informado de inmediato al instalador y a Superior S.r.l. en la dirección de correo electrónico superior@superior-electronics.com.
- Superior S.r.l. declina toda responsabilidad derivada del incumplimiento de las instrucciones proporcionadas en este manual y/o del uso incorrecto del dispositivo
- Se requiere una contraseña segura (al menos 8 caracteres alfanuméricos, que incluyan al menos una letra mayúscula, un número y un carácter especial) para proteger correctamente sus datos.
- Superior S.r.l. no se responsabiliza del correcto funcionamiento de la aplicación "SmartLife" y se reserva el derecho de actualizar estas instrucciones sin previo aviso si cambia su modo de uso.
- Asegúrate de que el protocolo de seguridad del módem esté configurado en "WPA2"/"WPA3"; el protocolo "WEP" no es compatible.

### 4. ANTES DE EMPEZAR

- Asegúrese de que el protocolo de seguridad del módem esté configurado en "WPA2"/"WPA3". El protocolo "WEP" no es compatible.
- Esta cámara es compatible con redes inalámbricas de 2,4 y 5 GHz.
- Asegúrate de que el Bluetooth esté activado en tu smartphone.
- Asegúrese de que la tarjeta de memoria microSD esté formateada en modo

"FAT32", no supere los 256 GB de capacidad de memoria y esté clasificada como clase 10 o superior.

- Inserte la tarjeta microSD solo después de completar la sincronización con la cámara.

## 5. INSTALACIÓN

### INSTALACIÓN DE LA APLICACIÓN

**iOS:** descargue la aplicación "SmartLife" desde "App Store".

**Android:** descargue la aplicación "SmartLife" desde "Play Store".



O utilice el siguiente CÓDIGO QR:

La aplicación "SmartLife" es gratuita y compatible con cualquier dispositivo que admita iOS 13.0, iPadOS 13.0 o watchOS 6.0 o superior, y Android 6.0 o superior.



### CONEXIÓN DE LA CÁMARA

*Nota: para una conectividad óptima durante el proceso de emparejamiento, manténgalo cerca del módem.*

#### A. MODO CÓDIGO QR

1. Abre la aplicación "SmartLife" e inicia sesión con tus credenciales (si es la primera vez, crea una cuenta).
2. Pulsa el signo "+" en la esquina superior derecha y, a continuación, "Añadir dispositivo".
3. Seleccione "Cámara y bloqueo" en la columna izquierda y, a continuación, "Cámara de seguridad (2.4GHz&5GHz)" en el nuevo menú.
4. Siga las instrucciones en pantalla hasta que pueda seleccionar la red inalámbrica a la que conectarse e ingresar su contraseña.

Aparecerá un código QR en la pantalla.

*Nota: Asegúrese de que la cámara y el teléfono inteligente estén conectados a la misma red inalámbrica.*

5. Conecte la cámara a la fuente de alimentación.
6. Cuando escuche "Please configure the network" desde la cámara, coloque el código QR del paso "4." frente al lente, manteniéndolo a una distancia de 15-20 cm.  
*Nota: si el dispositivo no se reconoce de inmediato, intenta mover tu teléfono frente a la cámara, cambiando tanto la distancia como el ángulo.*
7. Cuando escuche otra señal acústica, siga las instrucciones en pantalla para completar la configuración.

#### B. MODO AP

También puede utilizar el modo AP para conectar la cámara:

1. Repita el procedimiento hasta el paso "3".
2. Pulse "Código QR para cámara" en la esquina superior derecha y, en el menú desplegable, seleccione "Modo wifi".
3. Pulse "Siguiente" dos veces en la parte inferior de la pantalla.
4. Seleccione "Modo AP".
5. Introduzca la contraseña de Wi-Fi.
6. Seleccione la cámara que está configurando.

7. Aparecerá una página de carga y, a continuación, la cámara emitirá un sonido diciendo "The configuration has been completed successfully".

*Nota: este proceso debe realizarse con una sola cámara a la vez.*

## 6. FUNCIONES

**VÍDEO EN DIRECTO** – Una vez que la cámara esté conectada, pulse su ícono en la página "Mi hogar" de la aplicación "SmartLife" para acceder a la transmisión de video en vivo, disponible en calidad Full HD+ y SD.

**DIRECCIÓN** – Puede mover manualmente el encuadre de la cámara deslizando un dedo por la pantalla del smartphone y manteniéndolo pulsado hasta alcanzar la posición deseada, o bien utilizando automáticamente las opciones "Seguimiento de movimiento" y "Detección de movimiento" del menú completo de la aplicación simultáneamente. Puede acceder al menú completo pulsando el símbolo de flecha en la esquina inferior derecha de la sección de video en vivo.

**GRABACIÓN CON SMARTPHONE** – Al pulsar el botón con forma de cámara de vídeo dentro de la aplicación, puedes grabar un vídeo que se guardará en tu smartphone (en este caso, tendrás que aceptar la notificación que aparece en pantalla para permitir que la aplicación acceda a tu galería). Si pulsas el botón con forma de cámara, guardarás una foto tomada con la cámara directamente en tu smartphone. Para acceder a las grabaciones, solo tienes que tocar las flechas de la esquina inferior derecha para abrir el menú completo y, a continuación, seleccionar "Galería".

**GRABACIÓN MICROSD** – Para grabar en la tarjeta de memoria microSD, abra la sección "Reproducción" desde el menú completo, pulse los tres puntos en la esquina superior derecha, luego "Configuración de grabación" y active la opción "Activar la grabación en la tarjeta SD".

Puede elegir entre los modos "Continuo" o "Grabación por evento".

Use el botón "Reproducción" para ver las grabaciones guardadas.

Pulse la flecha de retroceso en la esquina superior izquierda para volver al video en vivo.

*Nota: Si no hay grabaciones disponibles en la sección "Reproducción", pulse el botón gris "Almacenamiento local" en la parte superior de la pantalla.*

**MICRÓFONO** – La función de micrófono se puede activar pulsando el ícono correspondiente. Al utilizar el smartphone como receptor, la cámara reproducirá tu voz.

**MODO NOCTURNO** – El modo nocturno se activará/desactivará automáticamente para tener siempre una visión óptima del entorno.

**MODO PRIVATO** – Desactive temporalmente la grabación y la transmisión de la vista en directo y el audio.

**ALARMA** – Al activar la función "Detección de movimiento" en el menú completo de la aplicación, la cámara utilizará sus sensores para notificar en su smartphone cuando se detecte un movimiento dentro del campo de visión. En caso de emergencia, puede activar manualmente la alarma de la cámara y/o las luces LED con los botones "Sirena" y "Luz" en el menú completo.

**MARCO FAVORITO** – Puede memorizar hasta 6 encuadres favoritos utilizando la función

"Sitio" en la esquina inferior izquierda del menú completo: mueva el encuadre al lugar deseado, luego pulse "Sitio añadido con éxito" y asigne un nombre a la posición.

Pulse el ícono correspondiente para cambiar el encuadre.

Si se han memorizado al menos dos posiciones, puede acceder a la función "Patrulla" pulsando el ícono correspondiente en la sección "Funciones" del menú completo.

*Nota: si no encuentra la sección "Características", deslice la barra de menú inferior hacia la izquierda.*

## 7. MANTENIMIENTO DEL DISPOSITIVO

Superior recomienda realizar un mantenimiento periódico de la cámara para garantizar su eficiencia a largo plazo y evitar posibles fallos. La limpieza debe realizarse con un paño ligeramente humedecido para el cuerpo de la cámara y con productos especializados para la lente. Asegúrese de limpiar con delicadeza la superficie de la lente para evitar arañazos y eliminar los residuos de polvo, lo que podría impedir el correcto funcionamiento del micrófono y del altavoz.

Compruebe periódicamente que la tarjeta microSD funcione correctamente.

Asegúrese de que la App y el firmware estén actualizados a la última versión disponible.

### ACTUALIZACIÓN DE LA APP:

- Accede al "App Store" en iOS o al "Play Store" si tienes un smartphone Android.
- Pulsa el icono de la lupa para buscar la App "SmartLife" en el campo correspondiente, luego pulsa el botón "Actualizar" junto al icono de la App.

Una vez completada la operación, la aplicación estará actualizada.

### ACTUALIZACIÓN DEL FIRMWARE:

- Abre la aplicación "SmartLife".
- Desde la página de inicio, pulsa el icono de la cámara y luego los tres puntos en la esquina superior derecha.
- Selecciona "Actualización del dispositivo" de la lista y confirma si el firmware no está actualizado a la última versión disponible.

*Nota: Puedes activar en cualquier momento la actualización automática del firmware mediante el interruptor correspondiente.*

Merci d'avoir choisi Superior Electronics !

**ATTENTION ! Lisez attentivement ces instructions afin de bien comprendre comment installer et configurer ce produit. Une bonne compréhension des instructions est essentielle pour une installation, une utilisation, un entretien et une mise au rebut corrects de votre caméra Superior. Une installation incorrecte ou une utilisation inappropriée du produit peut causer des dommages aux personnes, aux animaux et/ou aux biens.**

### 3. AVERTISSEMENTS DE SÉCURITÉ

- Conservez la documentation pour référence ultérieure.
- Assurez-vous que le produit est solidement fixé au support mural ou stable sur sa base, selon la manière dont il a été installé.
- Attention ! Risque d'étouffement. Cet appareil contient de petites pièces. Ne convient pas aux enfants de moins de 5 ans.
- Ne démontez pas et/ou ne remplacez pas les composants principaux de l'appareil. N'en modifiez pas le matériel, le logiciel ou le micrologiciel. Toute modification annulera la garantie du produit.
- N'interrompez pas la mise à jour du micrologiciel : cela pourrait endommager définitivement la caméra.
- Ne pas exposer l'appareil à des conditions extrêmes : feu, sources de chaleur, lumière solaire directe, températures supérieures à celles normalement supportables, humidité, liquides ou similaires.
- Évitez tout contact et/ou proximité avec le feu et les décharges électriques. Les plages d'humidité et de température supportées sont de 0 ~ 95 % ; -10 ~ +50 °C.
- Cet appareil n'est pas un jouet et a été spécialement conçu pour une utilisation exclusive avec des appareils compatibles. Toute autre utilisation est strictement interdite.
- Cet appareil doit être immédiatement éteint en cas de situation anormale ou dangereuse. Tout dommage et/ou dysfonctionnement doit être immédiatement signalé à l'installateur et à Superior S.r.l. à l'adresse e-mail [superior@superior-electronics.com](mailto:superior@superior-electronics.com).
- Superior S.r.l. décline toute responsabilité résultant du non-respect des instructions fournies dans ce manuel et/ou d'une utilisation incorrecte de l'appareil.
- Un mot de passe fort (au moins 8 caractères alphanumériques, comprenant au moins une majuscule, un chiffre et un caractère spécial) est requis pour protéger correctement vos données.
- Superior S.r.l. n'est pas responsable du bon fonctionnement de l'application « SmartLife » et se réserve le droit de mettre à jour ces instructions sans préavis si le mode d'utilisation change.
- Assure-toi que le protocole de sécurité du modem est réglé sur « WPA2 » / « WPA3 » ; le protocole « WEP » n'est pas pris en charge.

### 4. AVANT DE COMMENCER

- Vérifiez que le protocole de sécurité du modem/routeur est réglé sur « WPA2 » / « WPA3 ». Le protocole « WEP » n'est pas pris en charge.
- Cette caméra est compatible avec les réseaux sans fil 2,4 et 5 GHz.
- Assurez-vous que le Bluetooth est activé sur votre smartphone.

- Assurez-vous que la carte mémoire microSD est formatée en mode « FAT32 », qu'elle ne dépasse pas 256 GB de capacité et qu'elle est de classe 10 ou supérieure.
- Insérez la carte microSD uniquement après avoir terminé la synchronisation avec la caméra.

## 5. INSTALLATION

### INSTALLATION DE L'APPLICATION

**iOS** : téléchargez l'application « SmartLife » depuis l'« App Store ».

**Android** : téléchargez l'application « SmartLife » depuis le « Play Store ».



Ou utilisez le QR-CODE suivant :

*L'application « SmartLife » est gratuite et compatible avec tous les appareils prenant en charge iOS 13.0, iPadOS 13.0 ou watchOS 6.0 ou supérieur, Android 6.0 ou supérieur.*



### CONNEXION DE LA CAMÉRA

*Remarque : pour une connectivité optimale lors du processus d'appairage, gardez-le à proximité du modem.*

#### A. MODE CODE QR

1. Ouvrez l'application « SmartLife » et connectez-vous (si c'est votre première fois, créez un nouveau compte).
2. Appuyez sur le « + » en haut à droite, puis sur « Ajouter un appareil ».
3. Sélectionnez « Caméra & Serrure » dans la colonne de gauche, puis « Caméra de sécurité (2.4GHz&5GHz) » dans le nouveau menu.
4. Suivez les instructions à l'écran jusqu'à ce que vous puissiez sélectionner le réseau sans fil auquel vous connecter et saisir son mot de passe.

Un code QR apparaîtra à l'écran.

*Remarque : Assurez-vous que la caméra et le smartphone sont connectés au même réseau sans fil.*

5. Connectez la caméra à l'alimentation électrique.
6. Lorsque vous entendez « Please configure the network » de la caméra, placez le code QR de l'étape « 4. » devant l'objectif, en le maintenant à une distance de 15 à 20 cm.
7. Lorsque vous entendez un autre signal acoustique, suivez les instructions à l'écran pour terminer la configuration.

#### B. AP MODE

Vous pouvez également utiliser le mode AP pour connecter la caméra :

1. Répétez la procédure jusqu'à l'étape « 3. ».
2. Appuyez sur « Code QR pour appareil photo » dans le coin supérieur droit, puis sélectionnez « Mode Wi-Fi » dans le menu déroulant.
3. Appuyez deux fois sur « Suivant » en bas de l'écran.
4. Sélectionnez « Mode AP ».
5. Entrez le mot de passe du réseau Wi-Fi.
6. Sélectionnez la caméra que vous êtes en train de configurer.
7. Une page de chargement apparaîtra, puis la caméra émettra un message vocal

indiquant : « The configuration has been completed successfully ».

*Remarque : ce processus doit être effectué avec une seule caméra à la fois.*

## 6. FONCTIONS

**VIDÉO EN DIRECT** – Une fois la caméra connectée, appuyez sur son icône sur la page « Accueil » de l'application « SmartLife » pour accéder au flux vidéo en direct, disponible en qualité Full HD+ et SD.

**MOUVEMENT** – Vous pouvez déplacer manuellement le cadrage de la caméra en faisant glisser un doigt sur l'écran du smartphone et en le maintenant jusqu'à atteindre la position souhaitée, ou automatiquement, en activant simultanément les options « Suivi de mouvement » et « Détection de mouvement » dans le menu complet.

Vous pouvez accéder au menu complet en appuyant sur le symbole de flèche en bas à droite dans la section vidéo en direct.

**ENREGISTREMENT SUR SMARTPHONE** – Vous pouvez enregistrer une vidéo directement sur votre smartphone en appuyant sur le bouton en forme de caméra vidéo dans la section vidéo en direct (dans ce cas, vous devrez accepter la notification à l'écran permettant à l'application d'accéder à votre galerie). En appuyant sur le bouton en forme d'appareil photo numérique, vous enregistrerez plutôt une photo prise par la caméra directement sur votre smartphone. Pour accéder aux enregistrements, il suffit d'appuyer sur les flèches en bas à droite pour ouvrir le menu complet, puis de sélectionner « Galerie ».

**ENREGISTREMENT SUR CARTE MICROSD** – Pour enregistrer sur la carte mémoire microSD, ouvrez la section « Lecture » depuis le menu complet, appuyez sur les trois points en haut à droite, puis sur « Paramètres d'enregistrement » et activez l'option « Enregistrement sur carte SD ».

Vous pouvez choisir entre les modes « Enregistrement continu » ou « Enregistrement sur événement ».

Utilisez le bouton « Lecture » pour visualiser les enregistrements sauvegardés.

Appuyez sur la flèche de retour en haut à gauche pour revenir à la vidéo en direct.

*Remarque : Si aucun enregistrement n'est disponible dans la section « Lecture », appuyez sur le bouton gris « Stockage local » en haut de l'écran.*

**MICROPHONE** – La fonction microphone peut être activée en appuyant sur l'icône dédiée. En utilisant le smartphone comme récepteur, votre voix sera reproduite par la caméra.

**MODE NUIT** – Le mode nuit sera automatiquement activé/désactivé pour toujours garantir une vision optimale de l'environnement.

**MODE PRIVÉ** – Désactivez temporairement la diffusion de la vidéo et de l'audio en direct ainsi que l'enregistrement, si celui-ci est activé.

**ALARME** – En activant la fonction « Détection de mouvement » dans le menu complet de l'application, la caméra utilisera ses capteurs pour vous notifier sur votre smartphone lorsqu'un mouvement est détecté dans le champ de vision.

En cas d'urgence, vous pouvez activer manuellement l'alarme de la caméra et/ou les

voyants lumineux avec les boutons « Sirène » et « Lumière » dans le menu complet.

**CADRAGE FAVORI** – Vous pouvez mémoriser jusqu'à 6 cadrages favoris en utilisant la fonction « Site » dans le coin inférieur gauche du menu complet : déplacez le cadrage à l'endroit souhaité, puis appuyez sur « Site ajouté avec succès » et donnez un nom à la position.

En appuyant sur l'un des cadrages enregistrés, la caméra effectuera une rotation pour l'afficher.

Si au moins deux positions sont mémorisées, vous pouvez accéder à la fonction « Patrouille » en appuyant sur l'icône correspondante dans la section « Fonctions » du menu complet.

Remarque : si vous ne trouvez pas la section « Fonctions », faites glisser la barre de menu en bas vers la gauche.

## 7. ENTRETIEN DES APPAREILS

Superior recommande d'entretenir régulièrement votre caméra afin d'assurer son efficacité à long terme et d'éviter tout risque de dysfonctionnement. Le nettoyage doit être effectué à l'aide d'un chiffon légèrement humide pour le boîtier de la caméra et de produits spécialisés pour l'objectif. Veillez à nettoyer délicatement la surface de l'objectif afin d'éviter les rayures et d'éliminer les résidus de poussière, qui pourraient empêcher le microphone et le haut-parleur de fonctionner correctement.

Vérifiez régulièrement que la carte microSD fonctionne correctement.

Assurez-vous que le logiciel et le firmware sont mis à jour avec la dernière version disponible :

### MISE À JOUR DE L'APP :

- Accédez à l'"App Store" sur iOS ou au "Play Store" si vous avez un smartphone Android.
- Appuyez sur l'icône de la loupe pour rechercher l'App "SmartLife" dans le champ prévu à cet effet, puis appuyez sur le bouton "Mettre à jour" à côté de l'icône de l'App. Une fois l'opération terminée, l'application est à jour.

### MISE À JOUR DU FIRMWARE :

- Ouvrez l'application "SmartLife".
- Depuis la page d'accueil, appuyez sur l'icône de la caméra, puis sur les trois points en haut à droite.
- Sélectionnez "Mise à jour de l'appareil" dans la liste, puis confirmez si le firmware n'est pas à jour avec la dernière version disponible.

*Remarque : Vous pouvez activer à tout moment la mise à jour automatique du firmware via l'interrupteur prévu à cet effet.*

Vielen Dank, dass Sie sich für Superior Electronics entschieden haben!

**ACHTUNG! Lesen Sie diese Anweisungen sorgfältig durch, um vollständig zu verstehen, wie dieses Produkt installiert und konfiguriert wird. Ein gutes Verständnis der Anweisungen ist unerlässlich für die korrekte Installation, Nutzung, Wartung und Entsorgung Ihrer Superior-Kamera. Falsche Installation oder unsachgemäße Verwendung des Produkts kann Personen, Tieren und/oder Eigentum Schaden zufügen.**

### 3. SICHERHEITSHINWEISE

- Bewahren Sie diese Dokumentation zum späteren Nachschlagen auf.
- Stellen Sie sicher, dass das Produkt – je nach Installation – sicher an der Wandhalterung befestigt oder stabil auf seiner Basis positioniert ist.
- Achtung! Erstickungsgefahr. Dieses Gerät enthält Kleinteile. Nicht geeignet für Kinder unter 5 Jahren.
- Zerlegen Sie das Gerät nicht und ersetzen Sie keine Hauptkomponenten. Nehmen Sie keine Änderungen an Hardware, Software oder Firmware vor. Jede Änderung führt zum Erlöschen der Produktgarantie.
- Unterbrechen Sie das Firmware-Update nicht: Dies kann zu dauerhaften Schäden an der Kamera führen.
- Setzen Sie das Gerät keinen extremen Bedingungen aus: Feuer, Wärmequellen, direkter Sonneneinstrahlung, ungewöhnlich hohen Temperaturen, Feuchtigkeit, Flüssigkeiten oder Ähnlichem.
- Von Wasser, Feuer und elektrischen Entladungen fernhalten. Unterstützter Feuchtigkeits- und Temperaturbereich: 0 ~ 95 %; -10 ~ +50 °C.
- Dieses Gerät ist kein Spielzeug und wurde ausschließlich für die Verwendung mit kompatiblen Geräten entwickelt. Jede andere Verwendung ist strengstens untersagt.
- Das Gerät muss bei Auftreten einer ungewöhnlichen oder gefährlichen Situation sofort ausgeschaltet werden. Schäden und/oder Fehlfunktionen sind unverzüglich dem Installateur sowie der Superior S.r.l. unter der E-Mail-Adresse [superior@superior-electronics.com](mailto:superior@superior-electronics.com) zu melden.
- Die Superior S.r.l. übernimmt keine Haftung für Schäden, die durch Nichtbeachtung der in diesem Handbuch enthaltenen Anweisungen und/oder unsachgemäßen Gebrauch des Geräts entstehen.
- Zum Schutz Ihrer Daten ist ein sicheres Passwort erforderlich (mindestens 8 alphanumerische Zeichen, darunter mindestens ein Großbuchstabe, eine Zahl und ein Sonderzeichen).
- Die Superior S.r.l. ist nicht verantwortlich für die ordnungsgemäße Funktion der „SmartLife“-App und behält sich das Recht vor, diese Anweisungen ohne vorherige Ankündigung zu aktualisieren, falls sich deren Nutzungsweise ändert.
- Stellen Sie sicher, dass das Sicherheitsprotokoll des Modems auf „WPA2“/„WPA3“ eingestellt ist; das Protokoll „WEP“ wird nicht unterstützt.

### 4. VOR DER INBETRIEBNAHME

- Stellen Sie sicher, dass das Sicherheitsprotokoll des Modems auf „WPA2“/„WPA3“ eingestellt ist. Das Protokoll „WEP“ wird nicht unterstützt.
- Diese Kamera ist mit 2,4-GHz- und 5-GHz-WLAN-Netzwerken kompatibel.

- Stellen Sie sicher, dass Bluetooth auf Ihrem Smartphone aktiviert ist.
- Vergewissern Sie sich, dass die microSD-Speicherkarte im Format „FAT32“ formatiert ist, eine Speicherkapazität von 256 GB nicht überschreitet und mindestens der Klasse 10 entspricht.
- Setzen Sie die microSD-Karte erst nach Abschluss der Synchronisierung mit der Kamera ein.

## 5. INSTALLATION

### INSTALLATION DER APP

**iOS:** Laden Sie die App „SmartLife“ aus dem „App Store“ herunter.

**Android:** Laden Sie die App „SmartLife“ aus dem „Play Store“ herunter.



Alternativ können Sie die folgenden QR-Codes verwenden:

*Die App „SmartLife“ ist kostenlos und kompatibel mit allen Geräten, die iOS 13.0, iPadOS 13.0 oder watchOS 6.0 bzw. höher sowie Android 6.0 oder höher unterstützen.*



### KAMERAANSCHLUSS

*Hinweis: Halten Sie die Kamera während des Kopplungsvorgangs in der Nähe des Modems, um Verbindungsprobleme zu vermeiden.*

#### A. QR-CODE-MODUS

1. Öffnen Sie die App „SmartLife“ und melden Sie sich an (wenn Sie die App zum ersten Mal verwenden, erstellen Sie ein neues Konto).
2. Drücken Sie oben rechts auf das „+“ und anschließend auf „Gerät hinzufügen“.
3. Wählen Sie in der linken Spalte „Kamera & Sperre“ und anschließend im neuen Menü „Sicherheitskamera (2.4GHz&5GHz)“.
4. Folgen Sie den Anweisungen auf dem Bildschirm, bis Sie das drahtlose Netzwerk auswählen und dessen Passwort eingeben können.

*Hinweis: Stellen Sie sicher, dass die Kamera und das Smartphone mit demselben WLAN-Netzwerk verbunden sind.*

5. Schließen Sie die Kamera an die Stromversorgung an.
6. Wenn Sie aus der Kamera die Ansage „Please configure the network“ hören, halten Sie den QR-Code aus Schritt „4.“ in einem Abstand von 15-20 cm vor das Objektiv.  
*Hinweis: Wird das Gerät nicht sofort erkannt, bewegen Sie das Smartphone leicht vor der Kamera und variieren Sie Abstand und Winkel.*
7. Wenn ein weiteres akustisches Signal ertönt, folgen Sie den Anweisungen auf dem Bildschirm, um die Einrichtung abzuschließen.

#### B. AP-MODUS

Alternativ können Sie die Kamera auch im AP-Modus verbinden:

1. Wiederholen Sie den vorherigen Vorgang bis einschließlich Schritt „3.“
2. Drücken Sie oben rechts auf „QR-Code für Kamera“ und wählen Sie im Dropdown-Menü „WLAN-Modus“.
3. Drücken Sie unten auf dem Bildschirm zweimal „Weiter“.
4. Wählen Sie „AP-Modus“.

5. Geben Sie das WLAN-Passwort ein.
6. Wählen Sie die Kamera aus, die Sie konfigurieren möchten.
7. Eine Ladeanzeige erscheint; anschließend gibt die Kamera ein Signal aus mit der Meldung „The configuration has been completed successfully“.

*Hinweis: Dieser Vorgang muss jeweils mit nur einer Kamera gleichzeitig durchgeführt werden.*

## 6. FUNKTIONEN

**LIVE-VIDEO** – Sobald die Kamera verbunden ist, drücken Sie auf ihr Symbol auf der „SmartLife“-Startseite („Mein Zuhause“), um auf den Live-Video-Stream zuzugreifen, verfügbar in Full HD+ und SD-Qualität.

**BEWEGUNG** – Sie können den Bildausschnitt der Kamera manuell bewegen, indem Sie mit dem Finger über den Smartphone-Bildschirm streichen und ihn gedrückt halten, bis die gewünschte Position erreicht ist. Alternativ erfolgt die Bewegung automatisch, wenn Sie im vollständigen Menü gleichzeitig die Optionen „Bewegungsverfolgung“ und „Bewegungserkennung“ aktivieren. Das vollständige Menü öffnen Sie durch Drücken des Pfeilsymbols unten rechts im Live-Video-Bereich.

**AUFNAHME AUF DEM SMARTPHONE** – Sie können ein Video direkt auf Ihrem Smartphone aufnehmen, indem Sie im Live-Video-Bereich die Schaltfläche in Form einer Videokamera drücken (hierfür müssen Sie der App den Zugriff auf Ihre Galerie erlauben). Durch Drücken der Schaltfläche in Form einer Fotokamera speichern Sie stattdessen ein von der Kamera aufgenommenes Foto direkt auf Ihrem Smartphone. Um auf die Aufnahmen zuzugreifen, tippen Sie unten rechts auf die Pfeile, um das vollständige Menü zu öffnen, und wählen Sie anschließend „Galerie“.

**MICROSD-AUFNAHME** – Um auf der microSD-Speicherkarte aufzunehmen, öffnen Sie im vollständigen Menü den Bereich „Wiedergabe“, drücken Sie oben rechts auf die drei Punkte und anschließend auf „Aufnahmeanstellungen“. Aktivieren Sie dann „SD-Karten-Aufnahmeschalter“.

Sie können zwischen den Modi „Kontinuierliche Aufnahme“ und „Ereignisaufnahme“ wählen.

Verwenden Sie die Schaltfläche „Wiedergabe“, um gespeicherte Aufnahmen anzusehen. Drücken Sie den Zurück-Pfeil oben links, um zum Live-Video zurückzukehren.

*Hinweis: Falls im Bereich „Wiedergabe“ keine Aufnahmen angezeigt werden, drücken Sie oben auf dem Bildschirm die graue Schaltfläche „Lokale Speicher“.*

**MIKROFON** – Die Mikrofonfunktion kann durch Drücken des entsprechenden Symbols aktiviert werden. Wenn Sie das Smartphone als Empfänger verwenden, wird Ihre Stimme über die Kamera wiedergegeben.

**NACHTMODUS** – Der Nachtmodus wird automatisch aktiviert bzw. deaktiviert, um stets eine optimale Sicht auf die Umgebung zu gewährleisten.

**PRIVATMODUS** – Deaktiviert vorübergehend die Live-Video- und Audioübertragung sowie – falls aktiviert – die Aufzeichnung.

**ALARM** – Wenn Sie im vollständigen Menü der App die Funktion „Bewegungserkennung“ aktivieren, verwendet die Kamera ihre Sensoren, um Sie bei erkannter Bewegung im Sichtfeld per Smartphone zu benachrichtigen.

Im Notfall können Sie den Kameraalarm und/oder die LED-Leuchten manuell über die Schaltflächen „Sirene“ und „Licht“ im vollständigen Menü aktivieren.

**FAVORITEN-FRAME** – Sie können bis zu 6 Favoriten-Ausschnitte speichern, indem Sie die Funktion „Standort“ in der unteren linken Ecke des Hauptmenüs nutzen: Bewegen Sie den Bildrahmen an die gewünschte Stelle, drücken Sie dann auf „Standort erfolgreich hinzugefügt“ und geben Sie der Position einen Namen. Tippen Sie auf das entsprechende Symbol, um den Bildausschnitt zu ändern. Wenn mindestens zwei Positionen gespeichert wurden, können Sie die Funktion „Patrouille“ aufrufen, indem Sie auf das entsprechende Symbol im Bereich „Funktionen“ des Hauptmenüs tippen.

*Hinweis: Falls Sie den Bereich „Funktionen“ nicht finden können, wischen Sie die untere Menüleiste nach links.*

## 7. WARTUNG DES GERÄTS

Ihre Kamera erfordert eine regelmäßige Wartung, um eine langfristige Effizienz zu gewährleisten und Fehlfunktionen vorzubeugen.

Die Reinigung sollte mit einem leicht feuchten Tuch für das Kameragehäuse und mit speziellen Reinigungsprodukten für Linse und Objektiv erfolgen. Reinigen Sie die Linsenoberfläche vorsichtig, um Kratzer zu vermeiden und Staubablagerungen zu entfernen, damit Mikrofon und Lautsprecher nicht blockiert werden.

Überprüfen Sie regelmäßig, ob die microSD-Karte ordnungsgemäß funktioniert.

Stellen Sie stets sicher, dass App und Firmware auf die neueste verfügbare Version aktualisiert sind:

### APP-AKTUALISIERUNG:

- Öffnen Sie den „App Store“ unter iOS oder den „Play Store“, wenn Sie ein Android-Smartphone besitzen.
- Tippen Sie auf das Lupensymbol, um im Suchfeld nach der App „SmartLife“ zu suchen, und tippen Sie anschließend neben dem App-Symbol auf die Schaltfläche „Aktualisieren“.

Nach Abschluss des Vorgangs ist die App aktualisiert.

### FIRMWARE-AKTUALISIERUNG:

- Öffnen Sie die App „SmartLife“.
- Tippen Sie auf der Startseite auf das Kamerasymbol und anschließend oben rechts auf die drei Punkte.
- Wählen Sie „Geräteupdate“ aus der Liste und bestätigen Sie, falls die Firmware nicht auf die neueste verfügbare Version aktualisiert ist.

*Hinweis: Sie können automatische Firmware-Aktualisierungen jederzeit über den entsprechenden Schalter aktivieren.*

Obrigado por escolher a Superior Electronics!

**ATENÇÃO! Leia atentamente estas instruções para compreender plenamente como instalar e configurar este produto. Uma boa compreensão do manual de instruções é essencial para a correta instalação, utilização, manutenção e eliminação da sua câmara Superior. Uma instalação incorreta ou uma utilização inadequada do produto pode causar danos a pessoas, animais e/ou bens materiais.**

### 3. AVISOS DE SEGURANÇA

- Conserve esta documentação para consulta futura.
- Certifique-se de que o produto está firmemente fixado ao suporte de parede ou está estável na sua base, dependendo da forma como foi instalado.
- Atenção! Perigo de asfixia. Este dispositivo contém peças pequenas. Não adequado para crianças com menos de 5 anos de idade.
- Não desmonte e/ou substitua os componentes principais do dispositivo. Não modifique o hardware, software ou firmware. Qualquer modificação anula a garantia do produto.
- Não interrompa a atualização do firmware: tal poderá causar danos permanentes na câmara.
- Não exponha o dispositivo a condições extremas: fogo, fontes de calor, luz solar direta, temperaturas superiores ao normalmente confortável, humidade, líquidos ou similares.
- Mantenha afastada de água, fogo e descargas elétricas. Intervalos de humidade e temperatura suportados: 0 ~ 95 %; -10 ~ +50 °C.
- Este dispositivo não é um brinquedo e foi especificamente concebido para utilização exclusiva com dispositivos compatíveis. Qualquer outra utilização é estritamente proibida.
- O dispositivo deve ser imediatamente desligado caso ocorra qualquer situação anómala ou perigosa. Quaisquer danos e/ou avarias devem ser imediatamente comunicados ao instalador e à Superior S.r.l. através do e-mail [superior@superior-electronics.com](mailto:superior@superior-electronics.com).
- A Superior S.r.l. declina qualquer responsabilidade decorrente do incumprimento das instruções fornecidas neste manual e/ou da utilização inadequada do dispositivo.
- É necessária uma palavra-passe forte (pelo menos 8 caracteres alfanuméricos, incluindo pelo menos uma letra maiúscula, um número e um carácter especial) para proteger adequadamente os seus dados.
- A Superior S.r.l. não é responsável pelo correto funcionamento da aplicação "SmartLife" e reserva-se o direito de atualizar estas instruções sem aviso prévio caso o seu modo de utilização seja alterado.
- Certifique-se de que o protocolo de segurança do modem está definido para "WPA2"/"WPA3"; o protocolo "WEP" não é suportado.

### 4. ANTES DE COMEÇAR

- Certifique-se de que o protocolo de segurança do modem está definido para "WPA2"/"WPA3". O protocolo "WEP" não é suportado.
- Esta câmara é compatível com redes sem fios de 2,4 e 5 GHz.
- Certifique-se de que o Bluetooth está ativado no seu smartphone.
- Certifique-se de que o cartão de memória microSD está formatado em modo

- "FAT32", não excede 256 GB de capacidade e é de Classe 10 ou superior.
- Insira o cartão microSD apenas após concluir a sincronização com a câmara.

## 5. INSTALAÇÃO

### INSTALAÇÃO DA APLICAÇÃO

iOS: transfira a aplicação "SmartLife" a partir da "App Store".

Android: transfira a aplicação "SmartLife" a partir da "Play Store".



Em alternativa, utilize os seguintes códigos QR:

*A aplicação "SmartLife" é gratuita e compatível com qualquer dispositivo que suporte iOS 13.0, iPadOS 13.0 ou watchOS 6.0 ou superior, e Android 6.0 ou superior.*



### CONEXÃO DA CÂMARA

*Nota: Durante o processo de emparelhamento, mantenha a câmara próxima do modem para evitar problemas de ligação.*

#### A. MODO CÓDIGO QR

1. Abra a aplicação "SmartLife" e inicie sessão (se for a primeira vez, crie uma nova conta).
2. Prima o "+" no canto superior direito e depois "Adicionar dispositivo".
3. Selecione "Câmara e bloqueio" na coluna da esquerda e depois "Câmara de segurança (2.4GHz&5GHz)" no novo menu.
4. Siga as instruções no ecrã até poder seleccionar a rede sem fios à qual se ligar e introduzir a respetiva palavra-passe.  
Será apresentado um código QR no ecrã.  
*Nota: Certifique-se de que a câmara e o smartphone estão ligados à mesma rede sem fios.*
5. Ligue a câmara à alimentação elétrica.
6. Quando ouvir "Please configure the network" na câmara, coloque o código QR do passo "4." em frente à lente, a uma distância de 15-20 cm.  
*Nota: Se o dispositivo não for reconhecido imediatamente, tente mover o telefone em frente à câmara, alterando a distância e o ângulo.*
7. Quando ouvir outro sinal sonoro, siga as instruções no ecrã para concluir a configuração.

#### B. MODO AP

Também pode utilizar o modo AP para ligar a câmara:

1. Repita o procedimento anterior até ao passo "3."
2. Prima "Código QR para câmara" no canto superior direito e, no menu suspenso, selecione "Modo Wi-Fi".
3. Prima "Próximo" duas vezes na parte inferior do ecrã.
4. Selecione "Modo AP".
5. Introduza a palavra-passe do Wi-Fi.
6. Selecione a câmara que está a configurar.
7. Surgirá uma página de carregamento e, em seguida, a câmara emitirá um som indicando "The configuration has been completed successfully".

*Nota: Este processo deve ser concluído com uma câmara de cada vez.*

## 6. FUNÇÕES

**VÍDEO EM DIRETO** – Após a câmara estar ligada, prima o seu ícone na página "Início" da "SmartLife" para aceder à transmissão de vídeo em direto, disponível em qualidade Full HD+ e SD.

**MOVIMENTO** – Pode mover manualmente o enquadramento da câmara deslizando o dedo no ecrã do smartphone e mantendo-o pressionado até atingir a posição desejada; em alternativa, pode ativar simultaneamente as opções "Motion Tracking" e "Motion Detection" no menu completo para movimento automático. Pode aceder ao menu completo premindo o símbolo de seta no canto inferior direito na secção de vídeo em direto.

**GRAVAÇÃO NO SMARTPHONE** – Pode gravar um vídeo diretamente no seu smartphone premindo o botão com o ícone de câmara de vídeo na secção de vídeo em direto (neste caso, terá de aceitar a notificação que permite à aplicação aceder à galeria). Ao premir o botão com o ícone de máquina fotográfica, irá guardar uma fotografia captada pela câmara diretamente no seu smartphone. Para aceder às gravações, toque nas setas no canto inferior direito para abrir o menu completo e seleccione "Galeria".

**GRAVAÇÃO EM MICROSD** – Para gravar no cartão microSD, abra a secção "Reprodução" no menu completo, prima os três pontos no canto superior direito, depois "Configurações de gravação" e ative "Botão liga / desliga da gravação de cartão SD". Pode escolher entre os modos "Gravação contínua" ou "Gravação de Eventos". Utilize o botão "Reprodução" para visualizar as gravações guardadas. Prima a seta no canto superior esquerdo para regressar ao vídeo em direto. *Nota: Se não houver gravações disponíveis na secção "Reprodução", prima o botão cinzento "Armazenamento local" na parte superior do ecrã.*

**MICROFONE** – A função de microfone pode ser ativada premindo o ícone dedicado. Utilizando o smartphone como recetor, a sua voz será reproduzida pela câmara.

**MODO NOTURNO** – O modo noturno será ativado/desativado automaticamente para garantir sempre uma visão ideal do ambiente.

**MODO PRIVADO** – Desativa temporariamente a transmissão de vídeo e áudio em direto a gravação, se estiver ativada.

**ALARME** – Ao ativar a função "Motion Detection" no menu completo da aplicação, a câmara utilizará os seus sensores para enviar notificações para o seu smartphone quando for detetado movimento no campo de visão. Em caso de emergência, pode ativar manualmente o alarme da câmara e/ou as luzes LED através dos botões "Sirene" e "Luz" no menu completo.

**ENQUADRAMENTO FAVORITO** – Pode memorizar até 6 enquadramentos favoritos utilizando a função "Site" no canto inferior esquerdo do menu completo: mova o enquadramento para o ponto desejado, prima "Site adicionado com sucesso" e atribua um nome à posição. Ao premir um dos enquadramentos guardados, a câmara rodará automaticamente para o mostrar. Se tiver pelo menos dois pontos memorizados, pode aceder à função "Patrulha"

premindo o ícone correspondente na secção "Recursos" do menu completo.

*Nota: Se não encontrar a secção "Recursos", deslize a barra de menu inferior para a esquerda.*

## 7. MANUTENÇÃO DO DISPOSITIVO

A sua câmara requer manutenção periódica para garantir a eficiência a longo prazo e evitar possíveis falhas. A limpeza deve ser feita com um pano ligeiramente húmido para o corpo da câmara e com produtos específicos para a lente e objetiva. Limpe suavemente a superfície da lente para evitar riscos e remover resíduos de pó, prevenindo a obstrução do microfone e do altifalante.

Verifique regularmente se o cartão microSD está a funcionar corretamente.

Certifique-se sempre de que a aplicação e o firmware estão atualizados para a versão mais recente disponível:

### ATUALIZAÇÃO DA APLICAÇÃO:

- Abra a "App Store" no iOS ou a "Play Store" se tiver um smartphone Android.
  - Toque no ícone da lupa para procurar a aplicação "SmartLife" no campo de pesquisa e depois toque no botão "Update" junto ao ícone da aplicação.
- Após a conclusão da operação, a aplicação estará atualizada.

### ATUALIZAÇÃO DO FIRMWARE:

- Abra a aplicação "SmartLife".
- Na página inicial, toque no ícone da câmara e depois nos três pontos no canto superior direito.
- Selecione "Atualização do dispositivo" na lista e confirme, caso o firmware não esteja atualizado para a versão mais recente disponível.

*Nota: Pode ativar as atualizações automáticas de firmware a qualquer momento utilizando o interruptor dedicado.*

## F.A.Q. / DOMANDE FREQUENTI

---

### **My "Security" camera couldn't be connected to the network.**

Please, check that the camera is installed in a location where there is full wireless signal. You can put your smartphone near the camera to test whether there is full signal or not.

### **La telecamera "Security" non si collega alla rete.**

*Verifica che la telecamera sia stata installata in una posizione tale da consentirle di ricevere bene il segnale wireless. Per effettuare tale verifica, avvicina il proprio smartphone alla telecamera e vedere con quanta potenza arriva il segnale.*

---

### **How can I reset the camera?**

Press and hold the reset button until you hear an acoustic signal to make the camera enter again the pairing mode.

### **Cosa è necessario fare per resettare la telecamera?**

*Premi e tieni premuto il pulsante reset fin quando la telecamera non emette un segnale acustico e si attiverà la modalità di sincronizzazione.*

---

### **The live video view is corrupted.**

1. If the view is corrupted when watching live video, please, follow the steps shown below:
  - A. log out of the App, log in again and then refresh the smartphone screen
  - B. remove the camera from the App and fix the installation position to avoid direct sunlight on the lens
  - C. connect again the camera and see if live video is correctly shown
2. If live video is correctly shown but playback is corrupted, it is suggested to replace your current memory card with another of better quality into the camera.
3. When HD video mode is set, and the camera is focused on an environment with a lot of colours or several moving objects, it is easy to get the live video view corrupted. In this case, please, switch to SD video mode.

### **La visione durante la diretta video risulta disturbata.**

1. *Nel caso in cui il video riprodotto in diretta appaia disturbato o corrotto, si raccomanda di seguire la procedura sotto elencata:*
    - A. *effettua il log out dall'App, ricollegati e aggiorna la schermata dello smartphone.*
    - B. *rimuovi la telecamera dall'App e cambia la sua posizione per evitare che sia puntata direttamente verso la luce del sole.*
    - C. *ricollega la telecamera e verifica se il video in diretta viene riprodotto correttamente.*
  2. *Nel caso in cui il video in diretta venga riprodotto correttamente, ma si verifichino problemi durante la riproduzione di video registrati, è consigliabile sostituire la memory card inserita nella telecamera con un'altra di qualità migliore.*
  3. *Nel caso in cui venga impostata la modalità Video HD e la telecamera sia stata puntata verso un ambiente ricco di colori e di soggetti in movimento, la riproduzione del video in diretta potrebbe facilmente risultare danneggiata. Per evitare che ciò accada, passare alla modalità video SD*
-

---

**I receive no push notifications when alarm function is on.**

It depends on the smartphone settings. Check them to ensure the push notifications are allowed.

**Anche in caso di attivazione della funzione allarme, non ricevo alcuna notifica push.**

*Ciò dipende dalle impostazioni dello smartphone: verifica che le notifiche push siano state abilitate.*

---

**I can't hear any sound from the App when watching live video/playback.**

Please, check that your smartphone is not on silent mode and the "Media" volume is at maximum. Check that the sound is allowed in the App, too.

**In modalità di riproduzione video in diretta/registrati, l'App non riproduce il sonoro.**

*È importante verificare che il proprio smartphone non sia in modalità silenziosa, che il volume di riproduzione dei Media sia al massimo, infine controllare che la riproduzione del suono sia stata attivata anche all'interno dell'App.*

---

**Can more than one person view my camera?**

Yes, up to 15 users can view a single camera after receiving permission from the administrator. The user who originally connected the camera is the administrator.

**Quante persone possono accedere alla mia telecamera?**

*L'amministratore può autorizzare l'accesso di massimo 15 diversi utenti per ogni telecamera. L'utente che ha collegato originariamente la telecamera al sistema è l'amministratore.*

---

**Why couldn't some smartphones show the live video/playback?**

The camera requires a minimum Android version of 6.0 and of 13.0 for iOS devices.

**Come mai su alcuni smartphone non viene riprodotto il video in diretta / registrati?**

I requisiti minimi di sistema per l'utilizzo della telecamera sono Android versione 6.0 e iOS versione 13.0.

---

**I have found a security flaw in the app or a bug. Who can I contact?**

Please urgently write to our technical support service at: [info@superior-electronics.com](mailto:info@superior-electronics.com) so that we can handle the situation as efficiently and quickly as possible.

**Ho trovato una falla di sicurezza nell'App o un bug. A chi posso rivolgermi?**

Ti preghiamo di scrivere urgentemente al nostro servizio di assistenza tecnica: [info@superior-electronics.com](mailto:info@superior-electronics.com), in modo da poter gestire al meglio e con rapidità la situazione.

---

## TROUBLESHOOTING / RISOLUZIONE PROBLEMI

ISSUE/ PROBLEMA	SOLUTION/ SOLUZIONE
<b>MY "SUPERIOR" CAMERA COULDN'T BE CONNECTED TO THE NETWORK.</b>	Please, check that the camera is installed in a location where there is full wireless signal. You can put your smartphone near the camera to test whether there is full signal or not.
<i>LA TELECAMERA "SUPERIOR" NON SI COLLEGA ALLA RETE.</i>	<i>Verifica che la telecamera sia stata installata in una posizione tale da consentirle di ricevere bene il segnale wireless. Per effettuare tale verifica, avvicina il tuo smartphone alla telecamera e controlla la potenza del segnale.</i>
<b>HOW CAN I RESET THE CAMERA?</b>	Press and hold the "RESET" button until you hear an acoustic signal. The camera will reset and enter again the pairing mode.
<i>COME POSSO RIPRISTINARE LA TELECAMERA?</i>	<i>Premi e tieni premuto il pulsante "RESET" fin quando la telecamera non emette un segnale acustico. La telecamera si ripristinerà e si attiverà la modalità di sincronizzazione.</i>
<b>THE LIVE VIDEO IS CORRUPTED.</b>	<ol style="list-style-type: none"> <li>1. If the live video is corrupted, please, follow the steps shown below:               <ol style="list-style-type: none"> <li>a. log out of the App, log in again and then refresh the smartphone screen by swiping downwards</li> <li>b. remove the camera from the App and fix the installation position to avoid direct sunlight on the lens</li> <li>c. Connect again the camera and see if live video is correctly shown</li> </ol> </li> <li>2. If the live video is displayed correctly but playback is corrupted, it is recommended to replace the current memory card in the camera with a higher-quality one.</li> <li>3. When HD video mode is set, and the camera is focused on an environment with a lot of colours or several moving objects, it is easy to have a corrupted live video. In this case, please, switch to SD video mode.</li> </ol>

## LA DIRETTA VIDEO RISULTA DISTURBATA.

1. Nel caso in cui il video riprodotto in diretta appaia disturbato o corrotto, verifica i seguenti punti:
  - a. effettua il log out dall'App, ricollegati e aggiorna la schermata dello smartphone scorrendo il dito verso il basso
  - b. rimuovi la telecamera dall'App e cambia la sua posizione per evitare che sia puntata direttamente verso la luce del sole
  - c. Ricollega la telecamera e verifica se il video in diretta viene riprodotto correttamente
2. Nel caso in cui il video in diretta venga riprodotto correttamente ma si verifichino problemi durante la riproduzione di video registrati, ti consigliamo di sostituire la scheda di memoria inserita nella telecamera con un'altra di qualità migliore.
3. Nel caso in cui venga impostata la modalità video HD e la telecamera sia stata puntata verso un ambiente ricco di colori e di soggetti in movimento, la riproduzione del video in diretta potrebbe facilmente risultare danneggiata. Per evitare che ciò accada, passa alla modalità video SD.

## I RECEIVE NO PUSH NOTIFICATIONS WHEN ALARM FUNCTION IS ON.

NON RICEVO ALCUNA  
NOTIFICA PUSH ANCHE  
SE LA FUNZIONE  
ALLARME È ATTIVA.

It depends on the smartphone settings. Check them to ensure the push notifications are allowed.

*Ciò dipende dalle impostazioni dello smartphone: verifica che le notifiche push siano state abilitate.*

## I CAN'T HEAR ANY SOUND FROM THE APP WHEN WATCHING LIVE VIDEO/PLAYBACK.

DURANTE LA RIPRODUZIONE  
DEL VIDEO IN DIRETTA O  
DELLE REGISTRAZIONI, L'APP  
NON RIPRODUCE IL SONORO.

Please, check that your smartphone is not on silent mode and the "Media" volume is at its maximum. Check that the sound is allowed in the App, too.

*Verifica che il tuo smartphone non sia in modalità silenziosa e che il volume di riproduzione dei video sia al massimo. Controlla che la riproduzione del suono sia stata attivata anche all'interno dell'App.*

## HOW MANY USERS CAN LOG IN TO MY CAMERA AT ONCE?

QUANTE PERSONE  
POSSONO ACCEDERE  
CONTEMPORANEAMENTE  
ALLA MIA TELECAMERA?

Up to 15 users can view a single camera after receiving permission from the administrator. The user who originally connected the camera is the administrator.

*L'amministratore può autorizzare l'accesso di massimo 15 diversi utenti per ogni telecamera. L'utente che ha collegato originariamente la telecamera al sistema è l'amministratore.*

## WHY COULDN'T SOME SMARTPHONES SHOW THE LIVE VIDEO/PLAYBACK?

The camera requires at least Android 6.0, iOS 13.0, iPadOS 13.0, and watchOS 6.0 to correctly work.

COME MAI SU ALCUNI SMARTPHONE NON VENGONO RIPRODOTTI IL VIDEO IN DIRETTA O LE REGISTRAZIONI?

I requisiti minimi di sistema per l'utilizzo della telecamera sono Android versione 6.0, iOS, iPadOS versione 13.0 e watchOS versione 6.0.

---

**THE CAMERA IS OFFLINE.**

Plug again the power adapter in, restart the camera and the modem/router.

LA TELECAMERA RISULTA OFFLINE.

Ricollega l'alimentatore, riavvia la telecamera e il modem/router.

---

**E-MAIL REGISTRATION: I DIDN'T RECEIVE THE VERIFICATION CODE.**

Check that the given e-mail address is correct and valid. If so, check your spam folder (Subject: "E-mail verification code").

REGISTRAZIONE VIA E-MAIL: NON HO RICEVUTO IL CODICE DI VERIFICA.

Verifica di aver fornito un indirizzo e-mail valido. Se così fosse, controlla i messaggi nella cartella spam (Oggetto: "E-mail verification code").

---

**PHONE REGISTRATION: I DIDN'T RECEIVE THE VERIFICATION CODE.**

- If you couldn't click the "Send verification code" button: check that you entered a complete phone number.
- The "Sent successfully" notice has been shown on screen but I didn't receive any message: check that the phone number is correct.

RICEVUTO IL CODICE DI VERIFICA.

- Non è possibile cliccare sul pulsante "Invia codice di verifica": accertati di aver inserito un numero di telefono completo.
- Sullo schermo è comparsa la notifica "Codice inviato con successo" ma non ho ricevuto alcun messaggio: accertati di aver inserito il numero di telefono corretto.

---

**THE CAMERA COULDN'T BE CONNECTED.**

Check that the brightness on your smartphone is at maximum and that the environment is dark enough to avoid the camera to don't see clearly the QR Code. Hold the smartphone about 20 cm far from the camera. Check that the pairing mode of the camera is active. If needed, please, reset it.

NON È STATO POSSIBILE COLLEGARE LA TELECAMERA.

Verifica di aver alzato al massimo la luminosità del tuo smartphone e che l'ambiente circostante sia sufficientemente buio, così da evitare che la telecamera non veda correttamente il codice QR. Tieni lo smartphone a circa 20 cm di distanza dalla telecamera. Verifica che la modalità di sincronizzazione della telecamera sia effettivamente attiva. Se necessario, ripristinala tramite l'apposita procedura.

---

**THE CAMERA ISN'T SHOWN IN THE DEVICE LIST OF THE APP AFTER A SUCCESSFUL PAIRING.**

Refresh the "Home" page of the App by swiping downwards on your smartphone. If it couldn't solve the issue, close the App and log in again.

LA TELECAMERA NON COMPARE NELL'ELENCO DEI DISPOSITIVI NELL'APP ANCHE SE LA SINCRONIZZAZIONE È STATA EFFETTUATA CORRETTAMENTE.

Aggiorna la pagina "La mia casa" all'interno dell'App scorrendo verso il basso. Se la telecamera ancora non compare nell'elenco, chiudi l'App ed effettua nuovamente il login.

**"INVALID E-MAIL" MESSAGE IS SHOWN WHEN TRYING TO SIGN IN BY E-MAIL.**

The e-mail address must be typed in lowercase.

VIENE VISUALIZZATO UN MESSAGGIO "E-MAIL NON VALIDA" QUANDO PROVO AD ACCEDERE ALL'ACCOUNT VIA E-MAIL.

L'indirizzo e-mail deve essere digitato usando solo lettere minuscole.

**THE MICROPHONE IS NOT WORKING.**

Check the audio settings of your smartphone and give the microphone permission to the App.

IL MICROFONO NON FUNZIONA.

Verifica le impostazioni audio del tuo smartphone e autorizza l'uso del microfono per l'App.

**THE VIDEO IS NOT CLEAR.**

Change the view/recording settings to HD to show the highest quality.

IL VIDEO NON È CHIARO.

Cambia le impostazioni di visualizzazione/registrazione e passa a HD per ottenere la migliore qualità di immagine possibile.

**CAN'T REPLAY ANY VIDEO.**

Ensure that the microSD memory card doesn't exceed 256 GB of storage, that it is at least of Category 10 and formatted in "FAT32" mode. Check that the microSD memory card has been inserted correctly. Videos can be played 10 minutes after inserting the microSD card. If the issue isn't solved, check the microSD card with a computer. If the microSD card has been corrupted or the issue has not been solved yet, format it in "FAT32" mode. After completing all the steps related to the microSD, if the issue persists, please, reset the camera and try again.

NON È POSSIBILE RIPRODURRE I VIDEO.

Accertati che la capacità della scheda microSD non sia superiore a 256 GB, che la scheda sia di categoria 10 o superiore e sia stata formattata in modalità "FAT32". Verifica di aver inserito correttamente la scheda microSD. È possibile riprodurre video 10 minuti dopo aver inserito la scheda microSD. Qualora il problema non sia stato risolto, controlla l'integrità della scheda collegandola a un computer. Se questa risultasse corrotta o il problema non fosse stato ancora risolto, formatta la scheda in modalità "FAT32". Una volta effettuate tutte le procedure suggerite per la scheda microSD, qualora il problema persistesse, resetta la telecamera e riprova.

---

**EN – SIMPLIFIED EU DECLARATION OF CONFORMITY:**

Hereby, Superior Srl declares that the radio equipment type

*Full-HD+ wireless outdoor motorised smart camera "SUPiCM003"*

is in compliance with Directive 2014/53/EU, Directive 2011/65/EU and Directive (EU) 2015/863. The full text of the EU declaration of conformity is available at the following internet address:

[https://www.superior-electronics.com/dl/Certifications/SUPiCM003\\_CE-DoC.pdf](https://www.superior-electronics.com/dl/Certifications/SUPiCM003_CE-DoC.pdf)

**IT – DICHIARAZIONE DI CONFORMITÀ UE SEMPLIFICATA:**

Il fabbricante, Superior Srl, dichiara che il tipo di apparecchiatura radio

*telecamera smart wireless Full-HD+ motorizzata da esterno "SUPiCM003"*

è conforme alle direttive 2014/53/UE, 2011/65/UE, (UE) 2015/863. Il testo completo della dichiarazione di conformità UE è disponibile all'indirizzo Internet:

[https://www.superior-electronics.com/dl/Certifications/SUPiCM003\\_CE-DoC.pdf](https://www.superior-electronics.com/dl/Certifications/SUPiCM003_CE-DoC.pdf)

**ES – DECLARACIÓN UE DE CONFORMIDAD SIMPLIFICADA:**

Por la presente, Superior Srl declara que el tipo de equipo radioeléctrico

*cámara inteligente motorizada para exteriores inalámbrica Full-HD+ "SUPiCM003"*

es conforme con la Directiva 2014/53/UE, la Directiva 2011/65/UE, la Directiva (UE) 2015/863. El texto completo de la declaración UE de conformidad está disponible en la dirección Internet siguiente:

[https://www.superior-electronics.com/dl/Certifications/SUPiCM003\\_CE-DoC.pdf](https://www.superior-electronics.com/dl/Certifications/SUPiCM003_CE-DoC.pdf)

**FR – DECLARATION UE DE CONFORMITE SIMPLIFIEE:**

Le soussigné, Superior Srl, déclare que l'équipement radioélectrique du type

*Caméra intelligente extérieure motorisée sans fil Full-HD+ "SUPiCM003"*

est conforme à la directive 2014/53/UE, la directive 2011/65/UE, la directive (UE) 2015/863. Le texte complet de la déclaration UE de conformité est disponible à l'adresse internet suivante:

[https://www.superior-electronics.com/dl/Certifications/SUPiCM003\\_CE-DoC.pdf](https://www.superior-electronics.com/dl/Certifications/SUPiCM003_CE-DoC.pdf)

**DE – VEREINFACHTE EU-KONFORMITÄT SERKLÄRUNG:**

Hiermit erklärt Superior Srl, dass der Funkanlagentyp

*Drahtlose motorisierte Full-HD+ -Smart-Außenkamera „SUPiCM003“*

der Richtlinie 2014/53/EU, Richtlinie 2011/65/EU, Richtlinie (EU) 2015/863 entspricht. Der vollständige Text der EU-Konformitätserklärung ist unter der folgenden Internetadresse verfügbar:

[https://www.superior-electronics.com/dl/Certifications/SUPiCM003\\_CE-DoC.pdf](https://www.superior-electronics.com/dl/Certifications/SUPiCM003_CE-DoC.pdf)

**PT – DECLARAÇÃO UE DE CONFORMIDADE SIMPLIFICADA:**

O abaixo assinado Superior Srl declara que o presente tipo de equipamento de rádio

*Câmera inteligente motorizada externa sem fio Full HD+ "SUPiCM003"*

está em conformidade com a Diretiva 2014/53/UE, a Diretiva 2011/65/UE, a Diretiva (UE) 2015/863. O texto integral da declaração de conformidade está disponível no seguinte endereço de Internet:

[https://www.superior-electronics.com/dl/Certifications/SUPiCM003\\_CE-DoC.pdf](https://www.superior-electronics.com/dl/Certifications/SUPiCM003_CE-DoC.pdf)

---

---

#### **EN – WARRANTY**

This product is covered by a 24 months guarantee, from the date of purchase, against any manufacturing defect, excluding any defect arising due to improper use. A purchase document must be produced along with the request of repairing. Costs of return are at buyer's expense.

#### **IT – GARANZIA**

Questo prodotto è coperto da una garanzia di 24 mesi contro difetti di produzione. Non sono coperti dalla garanzia danni derivanti da qualunque altro motivo il documento di acquisto deve accompagnare il prodotto. Le spese di trasporto sono a carico dell'acquirente.

#### **ES – GARANTÍA**

Este producto está en garantía por dos años a partir de la compra, contra todo defecto de fabricación. La garantía no cubre cualquier otro tipo de daños. El documento que comprueba la compra debe acompañar el producto devuelto, cuyo transporte está a cargo del comprador.

#### **FR – GARANTIE**

Ce produit est couvert par une garantie de 24 mois contre les défauts de fabrication. Les dommages résultant de toute autre cause ne sont pas couverts par la garantie. Le document d'achat doit accompagner le produit retourné. Les frais de transport sont à la charge de l'acheteur.

#### **DE – GARANTIE**

Auf dieses Produkt besteht eine Garantie von 24 Monaten gegen Herstellungsdefekte. Alle aufgrund anderer Ursachen entstehenden Schäden sind von der Garantie ausgeschlossen. Der Kaufbeleg muss mit dem Produkt vorgelegt werden. Die Transportkosten gehen zu Lasten des Käufers.

#### **PT – GARANTIA**

Este produto é coberto por uma garantia de 24 meses contra defeitos de produção. Não são cobertos pela garantia danos devidos a qualquer outro motivo. O documento de compra deve acompanhar o produto. As despesas de transporte são por conta do comprador.

---

### **ECODESIGN REQUIREMENTS**

**SPECIFICHE DI PROGETTAZIONE ECOCOMPATIBILE**

<https://superior-electronics.com/ecodesign>

## RF OUTPUT POWER

Condition	Mode	Frequency (MHz)	Antenna	Max EIRP (dBm)	Limit (dBm)	Verdict
NVNT	ax(VHT20)	2412	Ant1	15.55	20	Pass
NVNT	ax(VHT20)	2442	Ant1	16.07	20	Pass
NVNT	ax(VHT20)	2472	Ant1	15.36	20	Pass
NVNT	ax(VHT40)	2422	Ant1	15.42	20	Pass
NVNT	ax(VHT40)	2442	Ant1	16.02	20	Pass
NVNT	ax(VHT40)	2462	Ant1	15.55	20	Pass
NVNT	b	2412	Ant1	15.97	20	Pass
NVNT	b	2442	Ant1	15.53	20	Pass
NVNT	b	2472	Ant1	16.06	20	Pass
NVNT	g	2412	Ant1	15.67	20	Pass
NVNT	g	2442	Ant1	16.21	20	Pass
NVNT	g	2472	Ant1	15.48	20	Pass
NVNT	n(HT20)	2412	Ant1	15.70	20	Pass
NVNT	n(HT20)	2442	Ant1	16.11	20	Pass
NVNT	n(HT20)	2472	Ant1	15.41	20	Pass
NVNT	n(HT40)	2422	Ant1	15.41	20	Pass
NVNT	n(HT40)	2442	Ant1	16.02	20	Pass
NVNT	n(HT40)	2462	Ant1	15.57	20	Pass

## FREQUENCY BANDS

Condition	Mode	Frequency (MHz)	Antenna	Center Frequency (MHz)	OBW (MHz)	Lower Edge (MHz)	Upper Edge (MHz)	Limit OBW (MHz)	Verdict
NVNT	ax(VHT20)	2412	Ant1	2411.985	18.954	2402.508	2421.462	2400 - 2483.5MHz	Pass
NVNT	ax(VHT20)	2472	Ant1	2471.977	18.975	2462.49	2481.465	2400 - 2483.5MHz	Pass
NVNT	ax(VHT40)	2422	Ant1	2421.965	37.77	2403.08	2440.85	2400 - 2483.5MHz	Pass
NVNT	ax(VHT40)	2462	Ant1	2461.996	37.875	2443.059	2480.933	2400 - 2483.5MHz	Pass
NVNT	b	2412	Ant1	2412.023	13.041	2405.503	2418.544	2400 - 2483.5MHz	Pass
NVNT	b	2472	Ant1	2472.004	13.031	2465.488	2478.519	2400 - 2483.5MHz	Pass
NVNT	g	2412	Ant1	2411.947	16.696	2403.599	2420.295	2400 - 2483.5MHz	Pass
NVNT	g	2472	Ant1	2471.906	16.777	2463.517	2480.294	2400 - 2483.5MHz	Pass
NVNT	n(HT20)	2412	Ant1	2411.98	18.032	2402.964	2420.996	2400 - 2483.5MHz	Pass
NVNT	n(HT20)	2472	Ant1	2472.004	18.08	2462.963	2481.044	2400 - 2483.5MHz	Pass
NVNT	n(HT40)	2422	Ant1	2421.951	36.313	2403.794	2440.107	2400 - 2483.5MHz	Pass
NVNT	n(HT40)	2462	Ant1	2462	36.441	2443.78	2480.22	2400 - 2483.5MHz	Pass

## RF OUTPUT POWER

Test Mode	Ant.	Freq. [MHz]	EIRP [dBm]	EIRP Limit [dBm]	Verdict
11A	Ant1	5180	16.07	23	PASS
11A	Ant1	5240	16.51	23	PASS
11N20SISO	Ant1	5180	16.53	23	PASS
11N20SISO	Ant1	5240	16.21	23	PASS
11N40SISO	Ant1	5190	16.47	23	PASS
11N40SISO	Ant1	5230	17.00	23	PASS
11AC20SISO	Ant1	5180	16.59	23	PASS
11AC20SISO	Ant1	5240	16.47	23	PASS
11AC40SISO	Ant1	5190	16.58	23	PASS
11AC40SISO	Ant1	5230	16.89	23	PASS
11AX20SISO	Ant1	5180	16.40	23	PASS
11AX20SISO	Ant1	5240	16.36	23	PASS
11AX40SISO	Ant1	5190	17.40	23	PASS
11AX40SISO	Ant1	5230	16.84	23	PASS

## FREQUENCY BANDS

Test Mode	Antenna	Frequency[MHz]	OCB[MHz]	Limit[MHz]	Verdict
11A	Ant1	5180	16.424	16 to 20	PASS
11A	Ant1	5240	16.424	16 to 20	PASS
11N20SISO	Ant1	5180	17.662	16 to 20	PASS
11N20SISO	Ant1	5240	17.662	16 to 20	PASS
11N40SISO	Ant1	5190	36.204	32 to 40	PASS
11N40SISO	Ant1	5230	36.204	32 to 40	PASS
11AC20SISO	Ant1	5180	17.662	16 to 20	PASS
11AC20SISO	Ant1	5240	17.662	16 to 20	PASS
11AC40SISO	Ant1	5190	36.204	32 to 40	PASS
11AC40SISO	Ant1	5230	36.204	32 to 40	PASS
11AX20SISO	Ant1	5180	18.941	16 to 20	PASS
11AX20SISO	Ant1	5240	18.941	16 to 20	PASS
11AX40SISO	Ant1	5190	37.802	32 to 40	PASS
11AX40SISO	Ant1	5230	37.802	32 to 40	PASS



### **Corretto smaltimento del prodotto (Rifiuti elettrici ed elettronici - RAEE)**

Il marchio riportato sul prodotto, sugli accessori o sulla documentazione indica che il prodotto, l'imballaggio e i relativi accessori elettronici non devono essere smaltiti con altri rifiuti domestici. Per evitare eventuali danni all'ambiente o alla salute causati dall'inopportuno smaltimento dei rifiuti, si invita l'utente a separare il prodotto e i suddetti accessori da altri tipi di rifiuti e di riciclarli in maniera responsabile per favorire il riutilizzo sostenibile delle risorse materiali. Gli utenti domestici sono invitati a contattare il rivenditore presso il quale è stato acquistato il prodotto o l'ufficio locale preposto per tutte le informazioni relative alla raccolta differenziata e al riciclaggio per questo tipo di materiali. Gli utenti aziendali sono invitati a contattare il proprio fornitore e verificare i termini e le condizioni del contratto di acquisto. Questo prodotto e i relativi accessori elettronici non devono essere smaltiti unitamente ad altri rifiuti commerciali.



### **Correct disposal of this product (Waste Electrical & Electronic Equipment)**

This marking on the product, accessories or literature indicates that the product, the packaging and its electronic accessories should not be disposed of with other household waste. To prevent possible harm to the environment or human health from uncontrolled waste disposal, please separate these items from other types of waste and recycle them responsibly to promote the sustainable reuse of material resources. Household users should contact either the retailer where they purchased this product, or their local government office, for details of where and how they can take these items for environmentally safe recycling. Business users should contact their supplier and check the terms and conditions of the purchase contract. This product and its electronic accessories should not be mixed with other commercial wastes for disposal. This product is RoHS compliant.

